

Tolerance, Unless Otherwise Stated, Is			
Above	0.5 to and including	6	±0.1
Excess	6 to and including	30	±0.2
Excess	30 to and including	120	±0.3
Excess	120 to and including	315	±0.5
Excess	315 to and including	1000	±0.8
Excess	1000 to and including	2000	±1.2

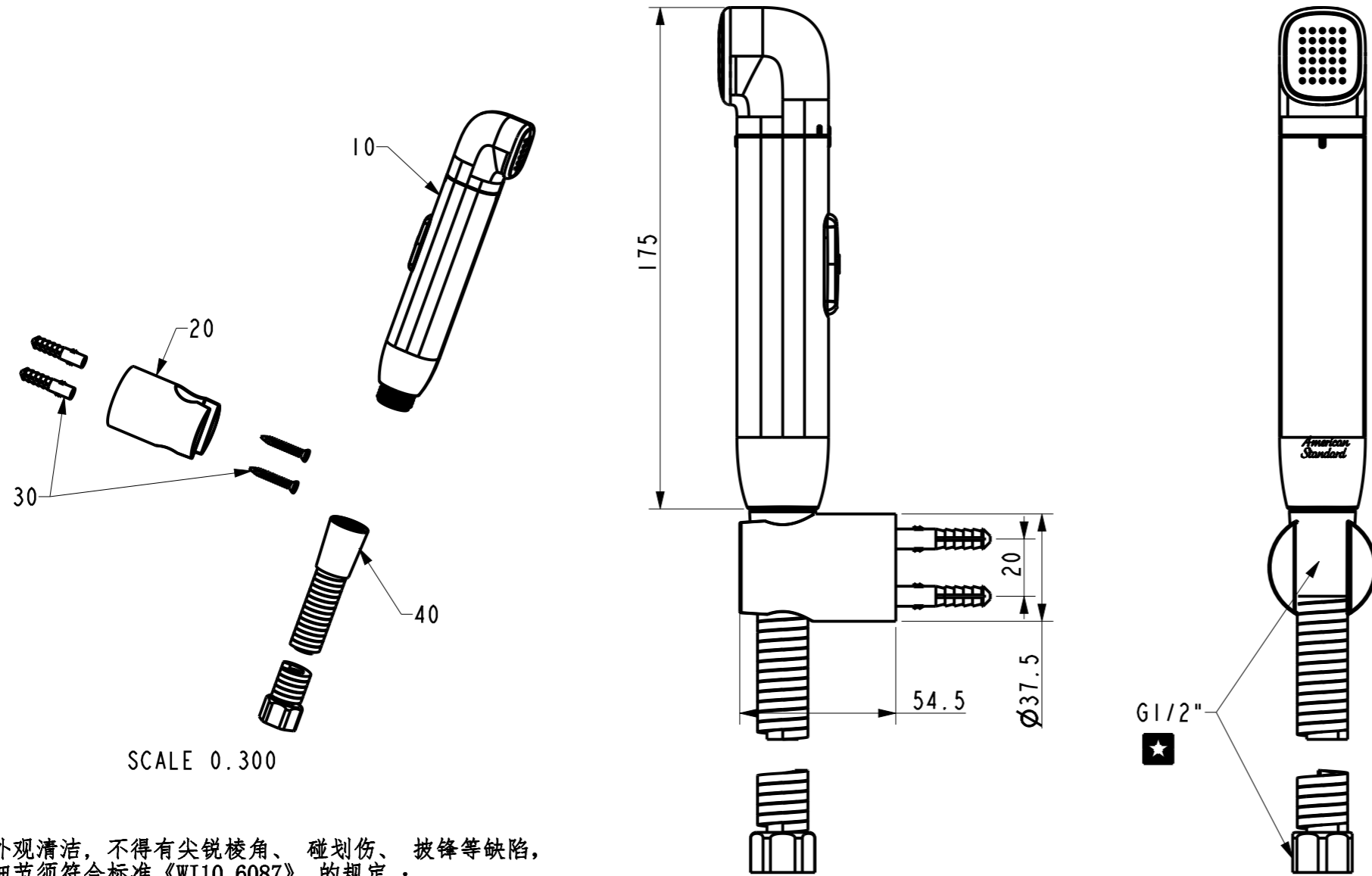

SCALE 0.300

技术要求:

- 零件外观清洁, 不得有尖锐棱角、碰划伤、拔锋等缺陷, 具体细节须符合标准《WI10.6087》的规定;
- 螺纹表面不应有断牙、凹痕等明显缺陷; 外接螺纹G1/2" 须符合通规通、止规止;
- 流量: 在动水压1bar下, 流量 $2 \leq Q \leq 6$ L/min;
- 密封性能(喷枪组件):
 - 在17.5bar静压下关闭喷枪保持60s不渗漏。
 - 在5bar动压下切换按钮开关不渗漏。
 - 在0.5bar动压下切换按钮开关不渗漏。
- 寿命(喷枪组件): 达到10万次。
试验过程中零部件不应出现断裂、卡阻和渗漏现象。
试验完成后喷枪组件的密封性能应符合5的规定。
- 按钮操作力 ≤ 35 N。
- 喷枪的其他要求须符合标准《WI10.6087》的规定
- 带“★”为重要尺寸, 螺纹要求通规通, 止规止。

No.	Part No.	Part Name	Material	QTY	Remark
40	FF1-CN521T0006199S	不锈钢喷枪软管 (1.2M)	Assembly	1	
30	FF1-CN521X00000012	1581742899\十字盘头自攻螺钉组件	Assembly	1	
20	FF1-CN521H00000058	1582352550\睿欧浴缸花洒支架	Assembly	1	Chrome
10	FFF1-CN521H0007709P	多功能小精灵喷枪 (全亮白)	Assembly	1	

DESIGNED	刘卫群	2021.10.19	TITLE		
CHECKED	段光强	2021.10.19	REF		
APPROVED	李海志	2021.10.19	双功能小精灵喷枪 (全亮白) 带花洒支架+1.2M不锈钢花洒软管		
SCALE	MATERIAL	WEIGHT	DWG NO.		
1:2	Assembly	[.0]	FFASTS28-000091BF0		



REV	DESCRIPTION	DATE	NAME